

**LIFETIME WARRANTY
GARANTIZADO DE POR VIDA
GARANTIE A VIE**

Conditions apply. For more information call:

Ciertas condiciones aplican.

Para mayor información llame al teléfono:

Certaines conditions s'appliquent.

Pour plus d'informations, appelez:

1-800-648-7654, ext. 99

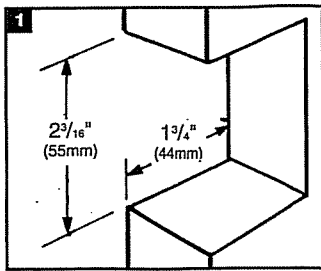

Pocket Door Latch Pestillo para puerta oculta Loquet de baie coulissante

For doors 1-3/8" to 1-3/4" thick • Lifetime finish warranty

1. Cut notch in door 1-3/4" deep and 2-3/16" high. 2. Place unit in position making sure fork arms engage pin on each side. 5. Install pocket door latch as instructed. 3. Tighten screws "A" equally until unit is centered in notch. Drill 3/32" pilot holes "B" to length of shorter screws and fasten. 4. With latch in locked position, mark location of strike plate on jamb to align with latch position. Mortise area for plate. 5. Drill 15/16" hole 1/2" deep. in center of mortise. 6. Mark screw locations. Drill 3/32" pilot holes to length of longer screws and fasten strike to jamb.

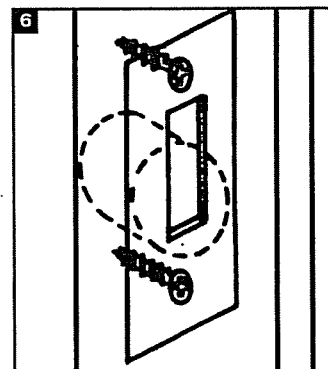
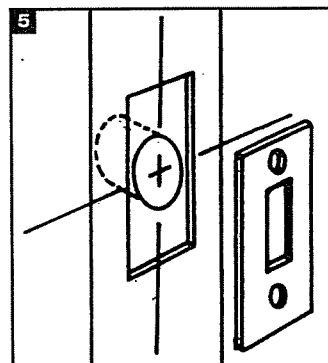
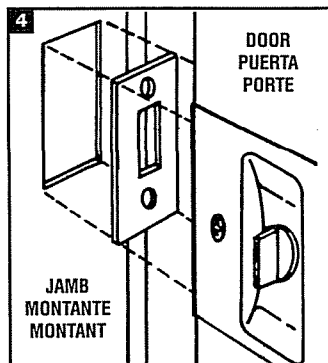
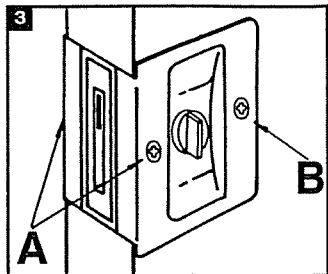
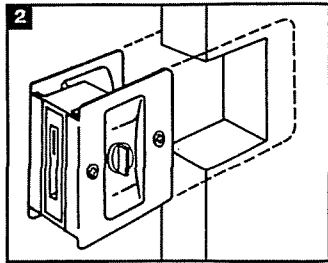

Para puertas de 1-3/8" (35mm) a 1-3/4" (44mm) de espesor • Acabado garantizado de por vida

1. Corte una ranura en la puerta de 1-3/4" (44mm) de profundidad y 2-3/16" (55mm) de altura. 2. Coloque la unidad en posición asegurándose de que los brazos de horquilla se enganchen a ambos lados del perno. 3. Apriete los tornillos "A" uniformemente hasta que la unidad esté centrada en la ranura. Perfore orificios piloto "B" de 3/32" (2mm) según el largo de los tornillos más cortos y apriételes. 4. Con el pestillo en la posición cerrada, marque la ubicación de la placa del contrapestillo en el marco de la puerta para alinearla con la posición del pestillo. Escople el área para la placa. 5. Perfore un orificio de 15/16" (23mm) y 1/2" (13mm) de profundidad en el centro del escoplado. 6. Marque la ubicación de los tornillos. Perfore orificios piloto de 3/32" (2mm) al largo de los tornillos más largos y apriete el contrapestillo al marco de la puerta.

Pour portes de 1-3/8" (35mm) à 1-3/4" (44mm) d'épaisseur • Garantie à vie du fini

1. Découpez une encoche de 1-3/4" (44mm) de profondeur et de 2-3/16" (55mm) de haut dans la porte. 2. Positionnez l'unité en vous assurant que les bras de fourche engagent la goupille de chaque côté. 3. Serrez les vis "A" de la même manière jusqu'à ce que l'unité soit centrée dans l'encoche. Percez des trous de positionnement "B" de 3/32" (2mm) de la longueur des vis courtes et fixez l'unité. 4. Le loquet étant en position fermée, indiquez l'emplacement de la gâche sur le montant de porte de manière à l'aligner avec le verrou. Mortaisez l'emplacement de la gâche. 5. Percez un trou de 15/16" (23mm) sur 1/2" (13mm) de profondeur, au centre de la mortaise. 6. Indiquez l'emplacement des vis. Percez des trous de positionnement de 3/32" (2mm) de la longueur des vis longues et fixez la gâche au montant de porte.

For 1-3/4" thick doors only Sólo para puertas de 1-3/4" (44mm) de espesor Pour portes de 1-3/4" (44mm) d'épaisseur seulement

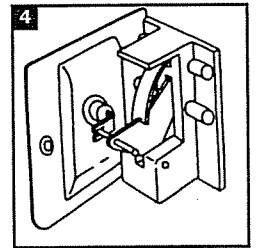
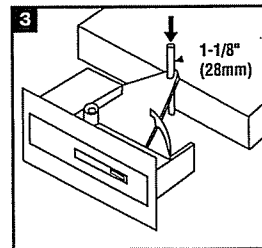
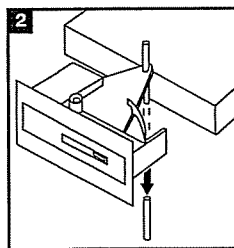
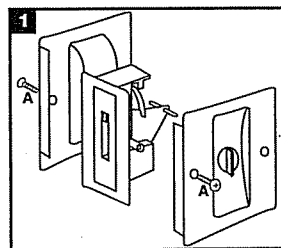

1. Remove screw "A" from each side of unit and disassemble exterior plates from latch body. 2. Remove pin from latch hook plate. Tap out pin while supporting latch hook plate. 3. Insert 1-1/8" long pin provided into hole which held shorter pin. Tap lightly until pin is centered in latch hook plate. 4. Reassemble plates to lock unit making sure fork arms engage pin on each side. 5. Install pocket door latch as instructed.

1. Retire el tornillo "A" de cada lado de la unidad y desensamble las placas exteriores del cuerpo del pestillo. 2. Retire el perno de la placa de gancho del pestillo. Golpee el perno para sacarlo soportando la placa de gancho del pestillo. Golpee el perno para sacarlo soportando la placa de gancho del pestillo. 3. Inserte el perno largo de 1-1/8" (29mm) en el orificio donde estaba el perno más corto. Golpee suavemente hasta que el perno esté centrado en la placa de gancho del pestillo. 4. Vuelva a ensamblar las placas a la unidad de cerradura asegurándose de que los brazos de horquilla se enganchen a ambos lados del perno. 5. Instale el pestillo para puerta oculta según las instrucciones.

1. Retirez la vis "A" de chaque côté de l'unité et démontez les plaques extérieures du corps du loquet. 2. Retirez la goupille de la plaque de crochet du loquet. Faites sortir la goupille en soutenant la plaque de crochet du loquet. 3. Introduisez la goupille de 1-1/8" (29mm) de long dans le trou qui contenait la goupille courte. Tapotez légèrement jusqu'à ce que la goupille soit centrée dans la plaque de crochet du loquet. 4. Remontez les plaques pour bloquer l'unité en vous assurant que les bras de fourche engagent la goupille de chaque côté. 5. Installez le loquet de la baie coulissante comme indiqué.